

PSA 2.5dci

Renault 2.5dci Master & Traffic

(G9U motor 2001-2006) Beszerelve még az Opel Vivaroba & Movanoba + a Nissan Primastarba & Interstarba

VKMA 06503



SKF

Vauxhall (Opel) Movano



A Renault motortere



Renault Master 2.5dci



Megjegyzés: Célszerszámok szükségesek



**Különösen a vezérműtengelyt rögzítő
készülékek**

A vezérlés elrendezése

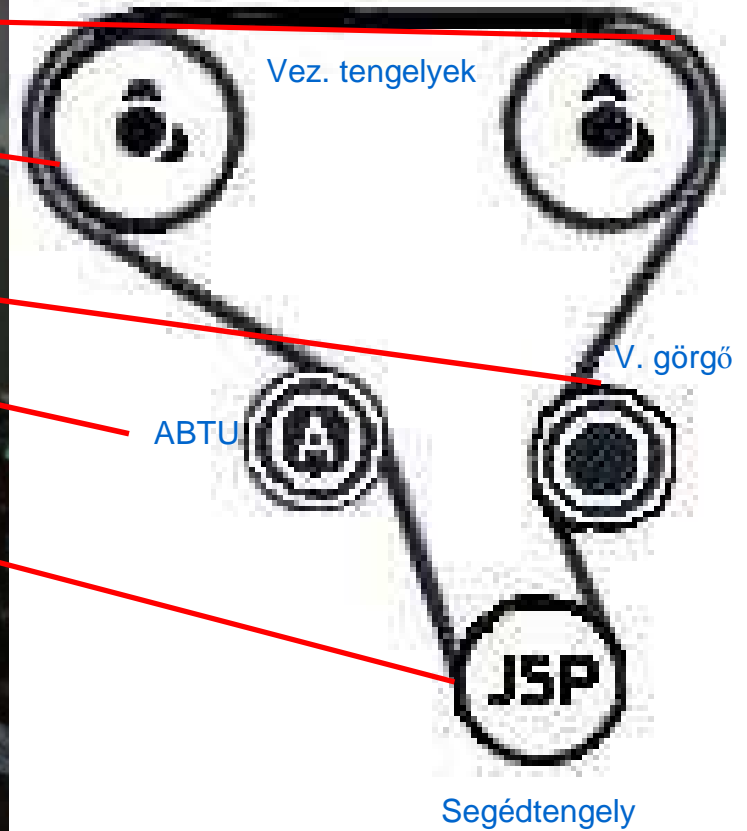
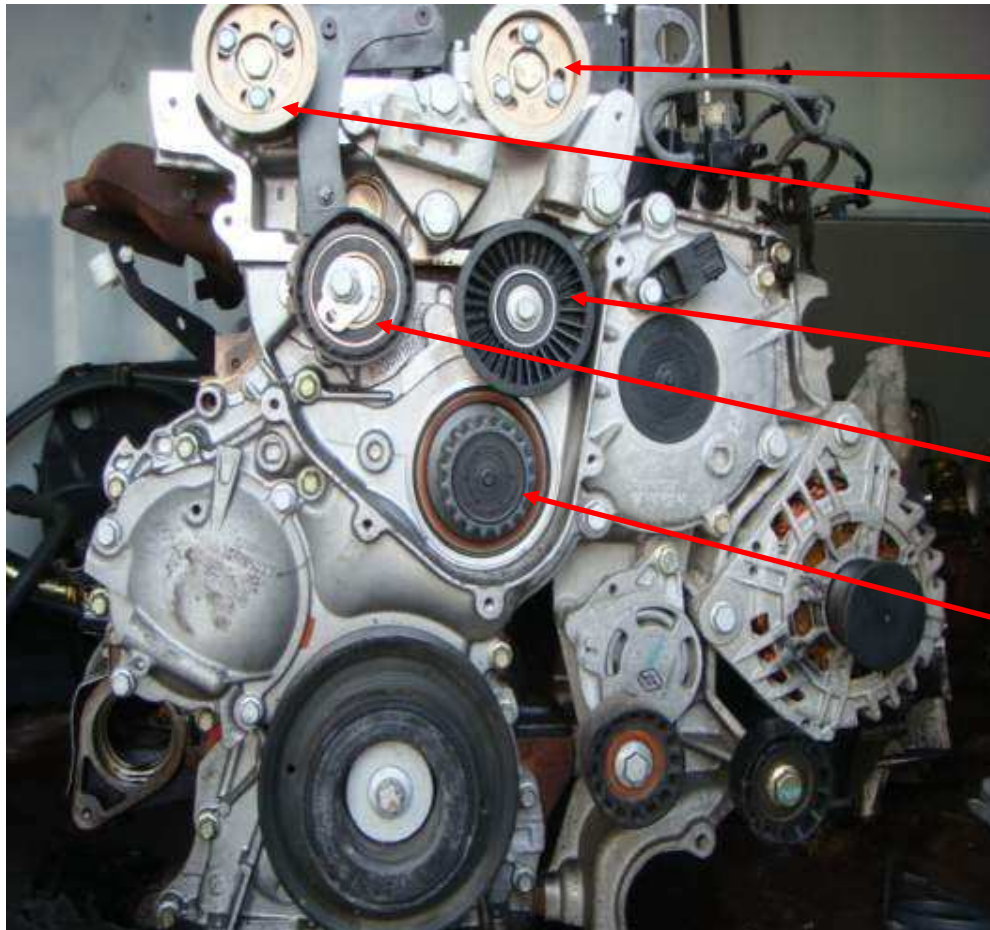

A fedelek és egyébek eltávolítása után...

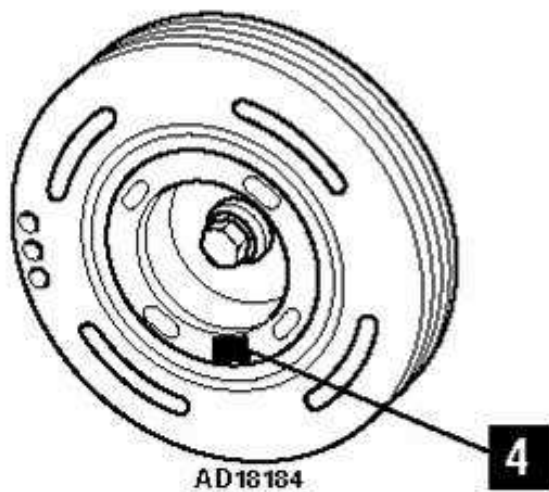
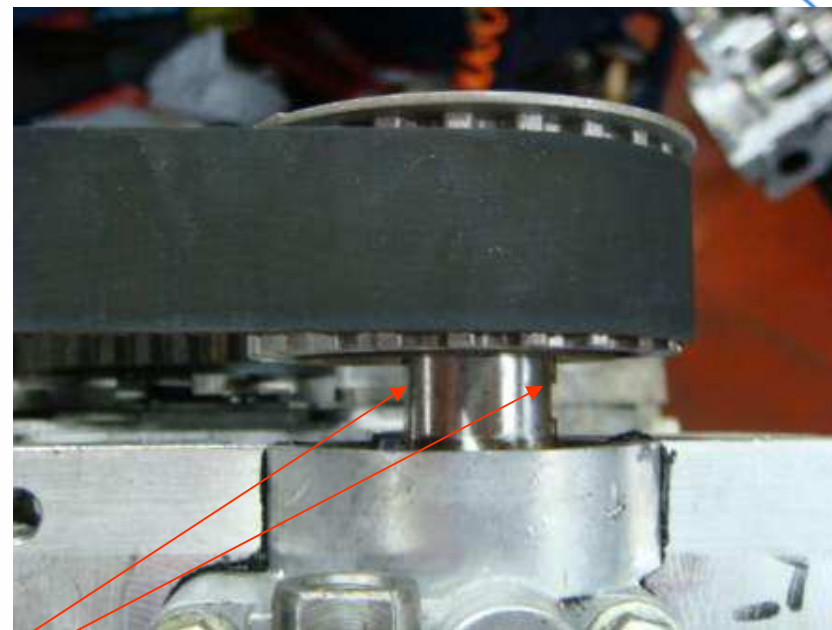
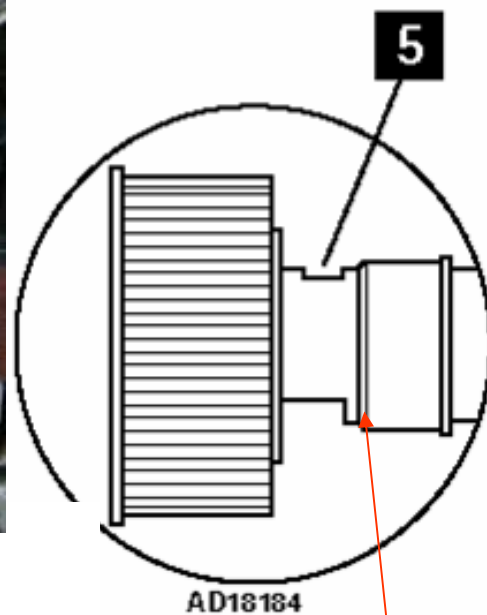

A vezérműtengelyek függőlegesen pozícionáltak 5

Lebontás...

- Rögzítse a főtengety a motorblokkhoz egy csappal (Távolítsa el az olaj-szűrőház rögzítőcsavarját)
- Lassan forgassa ide-oda a főtengety, hogy a rögzítőcsap pontosan a helyére kerüljön
- Helyezze fel a vezérműtengetyeket rögzítő készülékeket
- Lazítsa meg a vezérműtengety csavarokat
- Lazítsa meg a szíj feszítő csavarját
- Vegye le a kipufogóoldali vezérműtengety szíjkerekét
- Vegye le a régi vezérműszíjat
- Cserélje ki a szíj feszítőt és a vezetőgörgőt
- És ekkor szerelheti fel az ÚJ vezérműszíjat.**

A főtengely rögzítése



Különös gondosság szükséges a rögzítőcsap esetében

3 db. lehetséges helyzet van ?

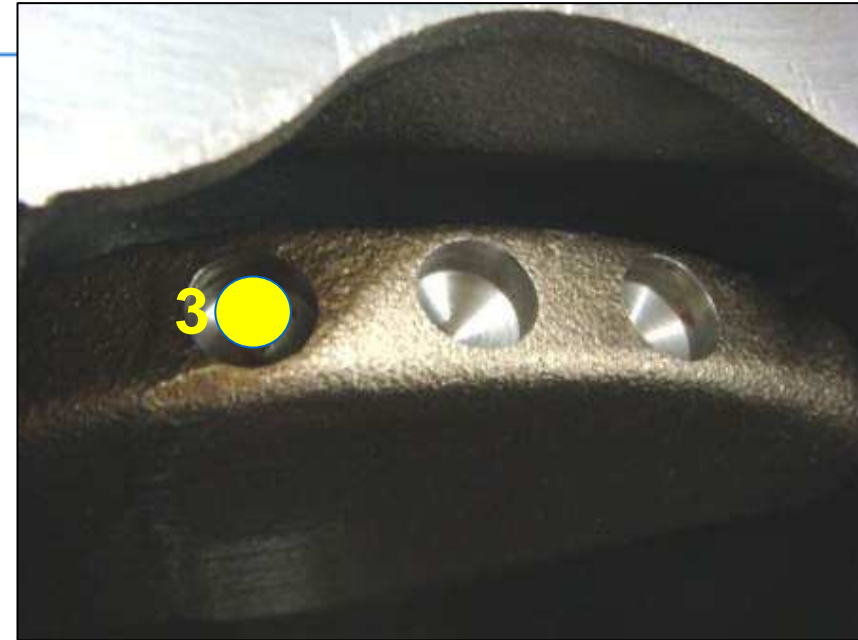
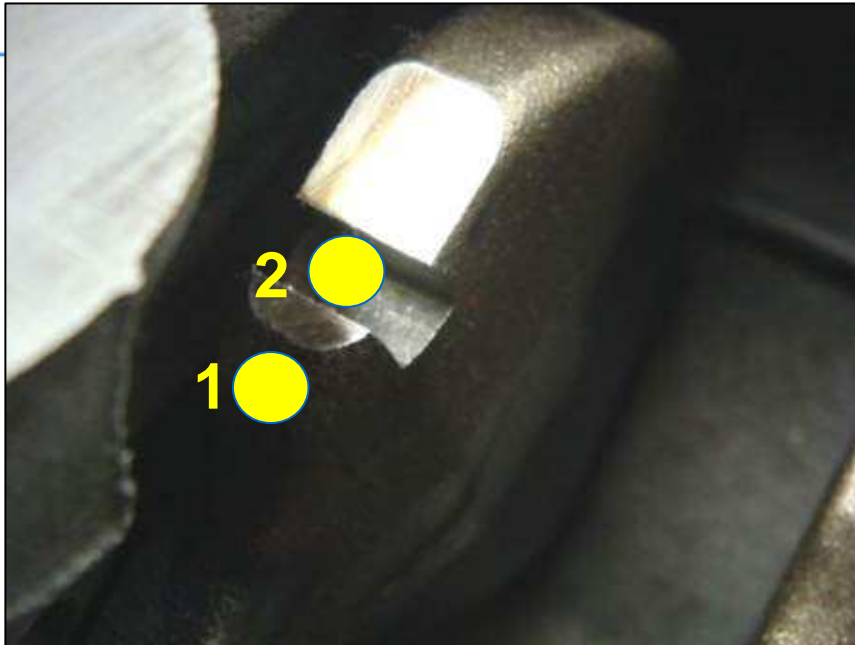

2 db. helyzet nyilvánvalóan nem a helyes
Ajánljuk ezért először a vezérműtengelyek
rögzítését, majd csak ezt követően a főtengetyét



A célszámokat helyesen csak egyetlen helyzetben lehet felszerelni és a hengerfejjel síkba állítva kell lehúzni

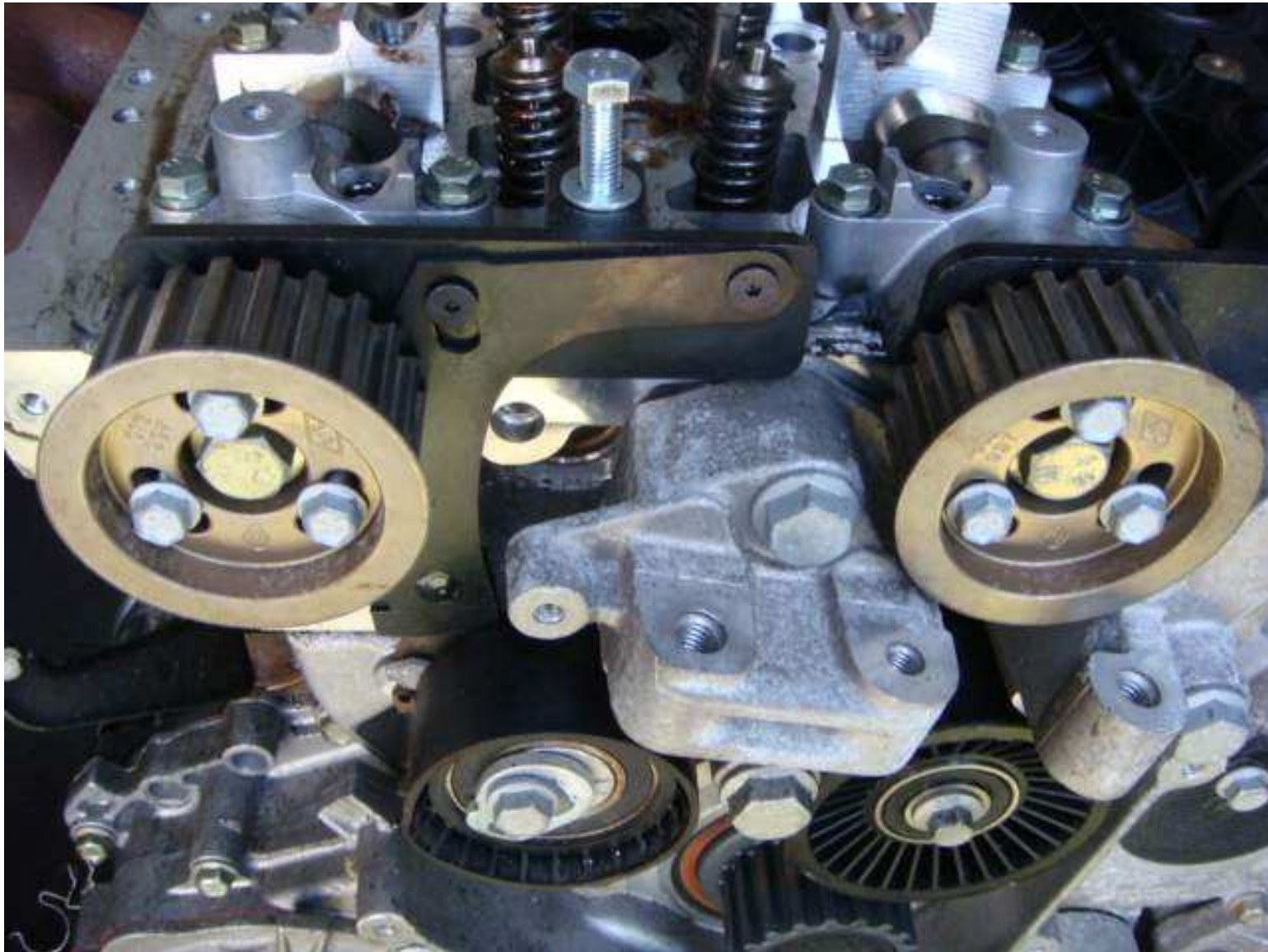

A vezérműszíj felszerelése

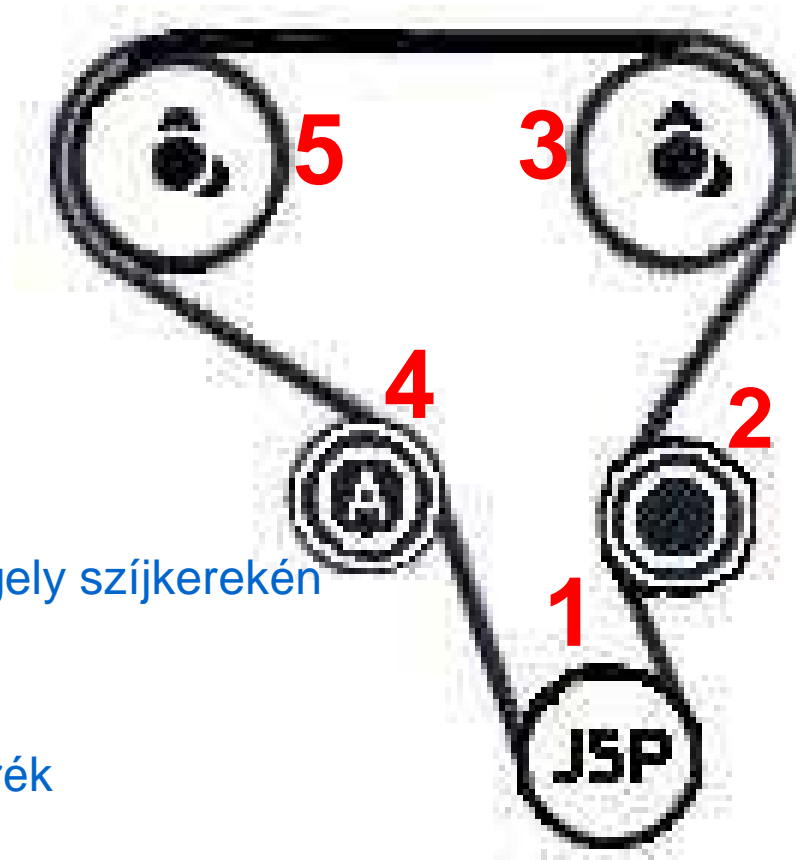

1. A szíjat vezesse körül az alsó tengely szíjkerekén
2. Folytassa a vezetőgörgőnél
3. Szívóoldali vezérműtengely szíjkerék
4. Szíjfeszítő görgő
5. A szíjat tegye rá a leszerelt kipufogóoldali vezérműtengely szíjkerékre

A csavaroknak a szíjkeréken lévő
kivágások közepén kell elhelyezkedniük

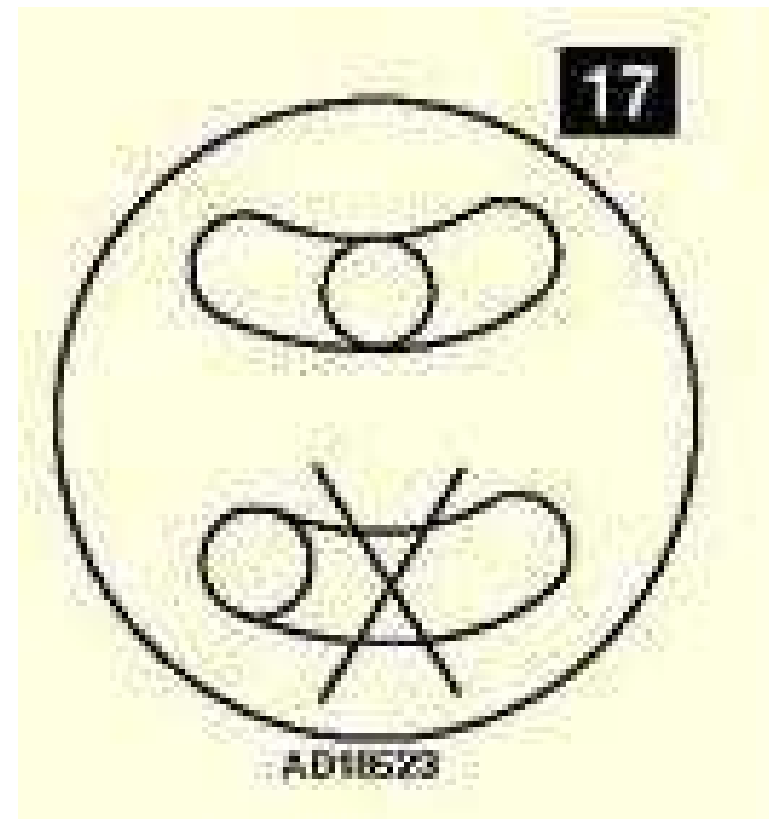

Az automata szíjfeszítő

VKM 16503



A◎

D=70

W=32

SKF

Megfelelő nyomaték



A szíjfeszítés hibás lesz

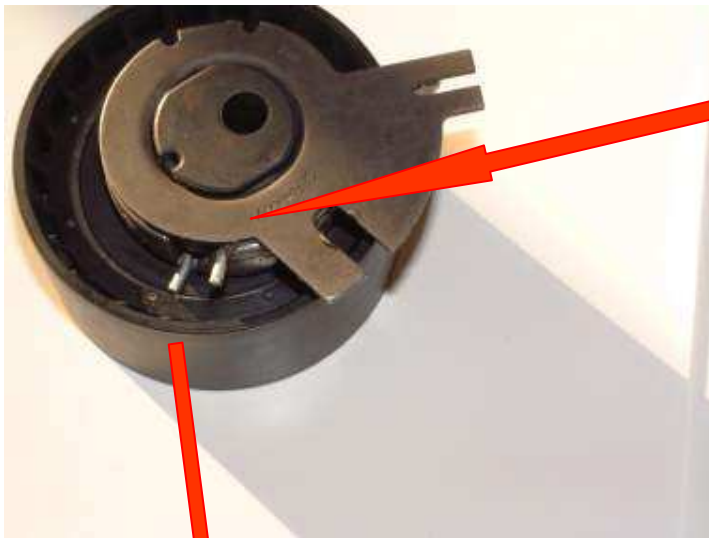

A szíjfeszítő felszerelése

Ahogy a tű mozog, hat
a beállítószerszámra

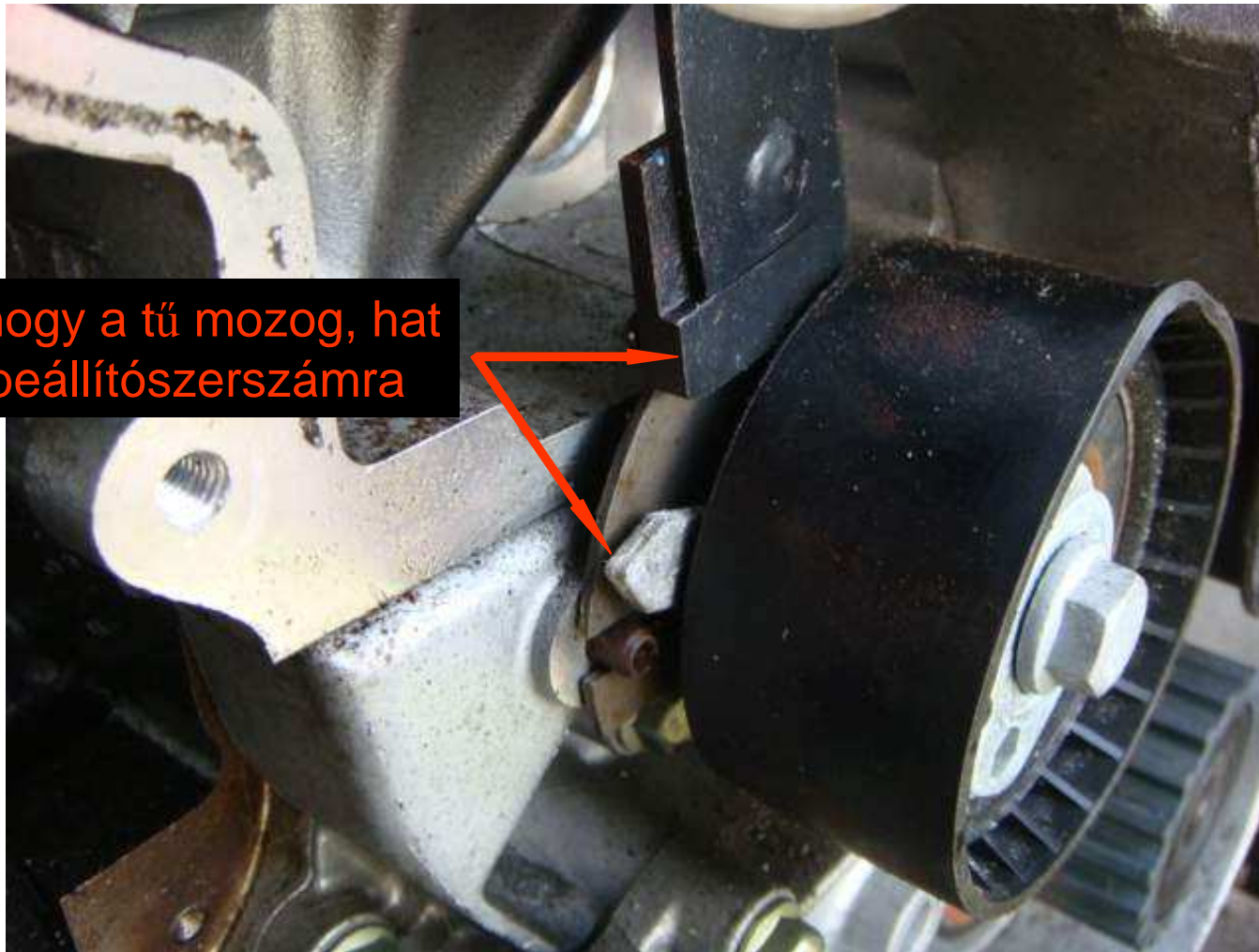

Beállítás

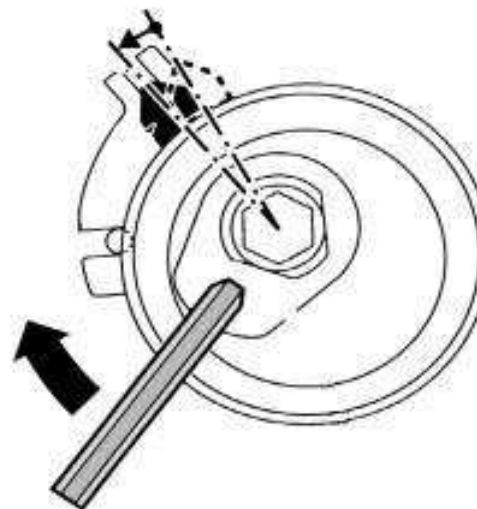
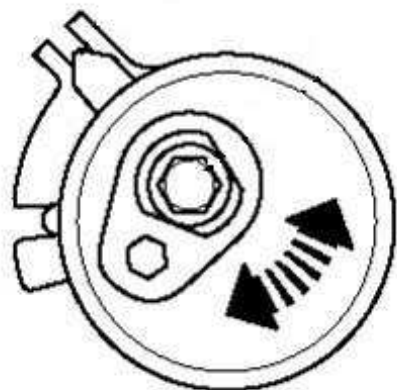

Megjegyzés: Győződjön meg arról, hogy a vezérműtengely csavarok nem a kivágások végeinél helyezkednek el

Nyomatékra húzza meg a szíjfeszítő és a vezérműtengely csavarokat

Távolítsa el a rögzítőcsapot és a vezérműtengelyeket rögzítő készülékeket



A szíjtesztelő beállítása

Beállítás előtt

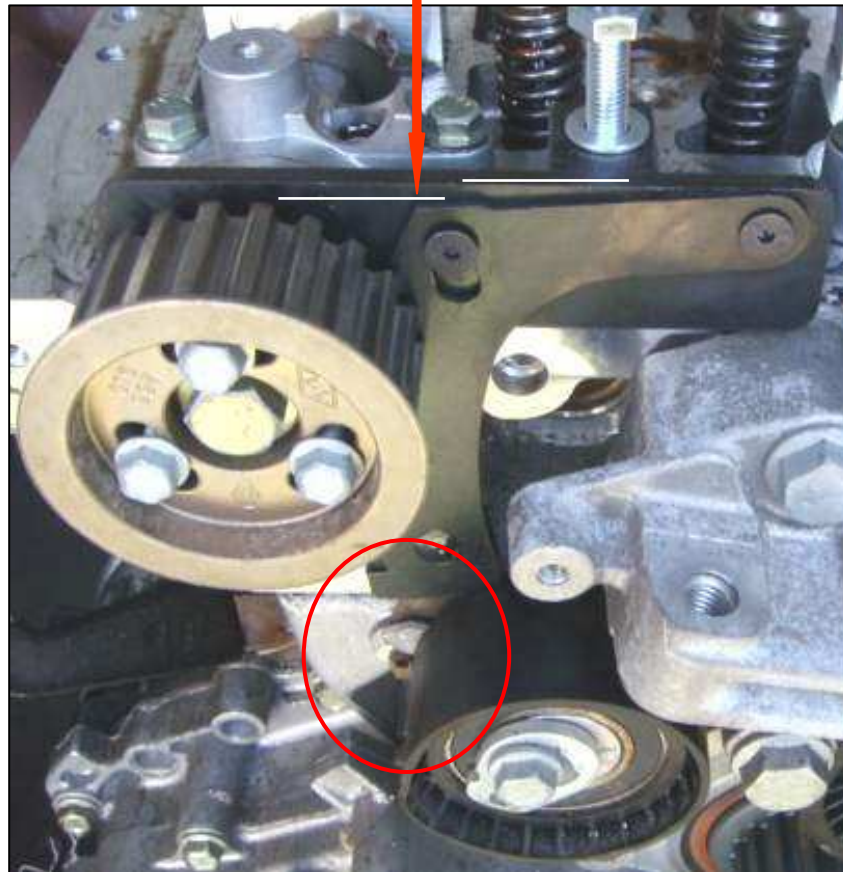

Beállítás után



A motort az óramutató járásával egyezően kétszer forgassa át

Helyezze vissza a főtengelyt rögzítő csapot

Helyezze vissza a vezérműtengelyeket rögzítő célszerszámokat

Lazítsa meg mindkét vezérműtengely szíjkerék csavarjait

Lazítsa meg a szíjlesztő csavarját, a feszítőt addig forgassa el,

míg az állítókar domború része vonalba kerül a szerszám

felső részével (6-os imbuszkulcsot használjon)

Megjegyzés: A feszítő mutatójának a horonnyal kell egyvonalban lennie. Ha nincsen, ismételje meg a szíjlesztési műveletet

A szíjlesztő csavarját 25Nm nyomatékkal húzza meg

A vezérműtengely csavarokat 10Nm nyomatékkal húzza meg

Szerelje vissza az összes többi alkatrészt

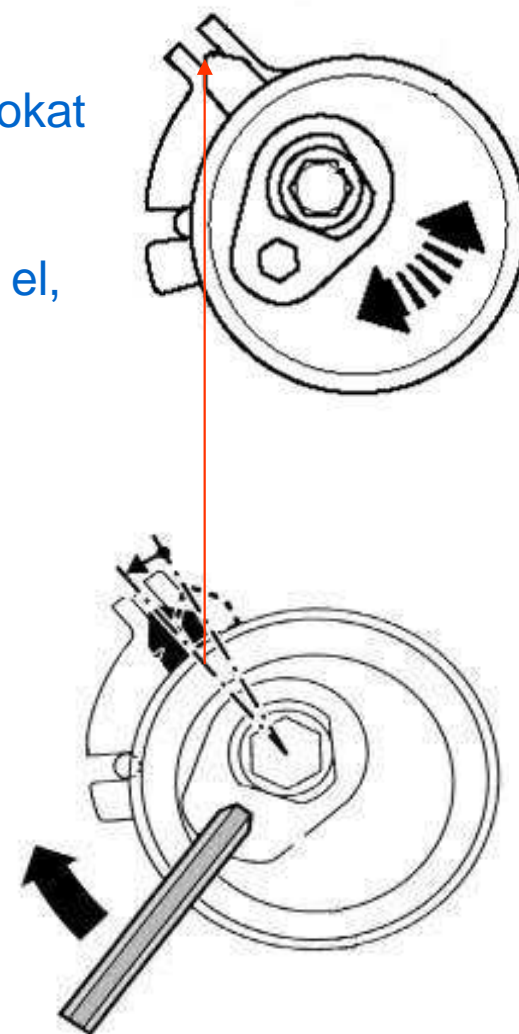

Gyakori hibák:

- A rögzítő célszerszámok nincsenek megfelelően felszerelve, különösképpen a főtengelyt rögzítő csap
- A szíjfesztőt helytelenül teszik rá a tájolócsapra
- A szíjfesztítő nem megfelelően van beállítva (annak ellenére, hogy úgy tűnik rendben van)
- Különösen a szíjfesztítő és a vezetőgörgő csavarját helytelen nyomatékkal húzzák meg
- A vezérműtengely csavarok nem központosak a szíjkerekeken
- A felszerelést meleg motoron végzik el
- A szíjtárcsák nincsenek vonalba állítva
- Sérült szíjtárcsák, repedt vagy kopott vezetőperemek

Megjegyzés: A fedelek felszerelése előtt járassa a motort és ellenőrizze a vezérműszíj futását.